

INSTRUKCJA MONTAŻU URZĄDZENIA OBROTOWEGO (KARUZELA)

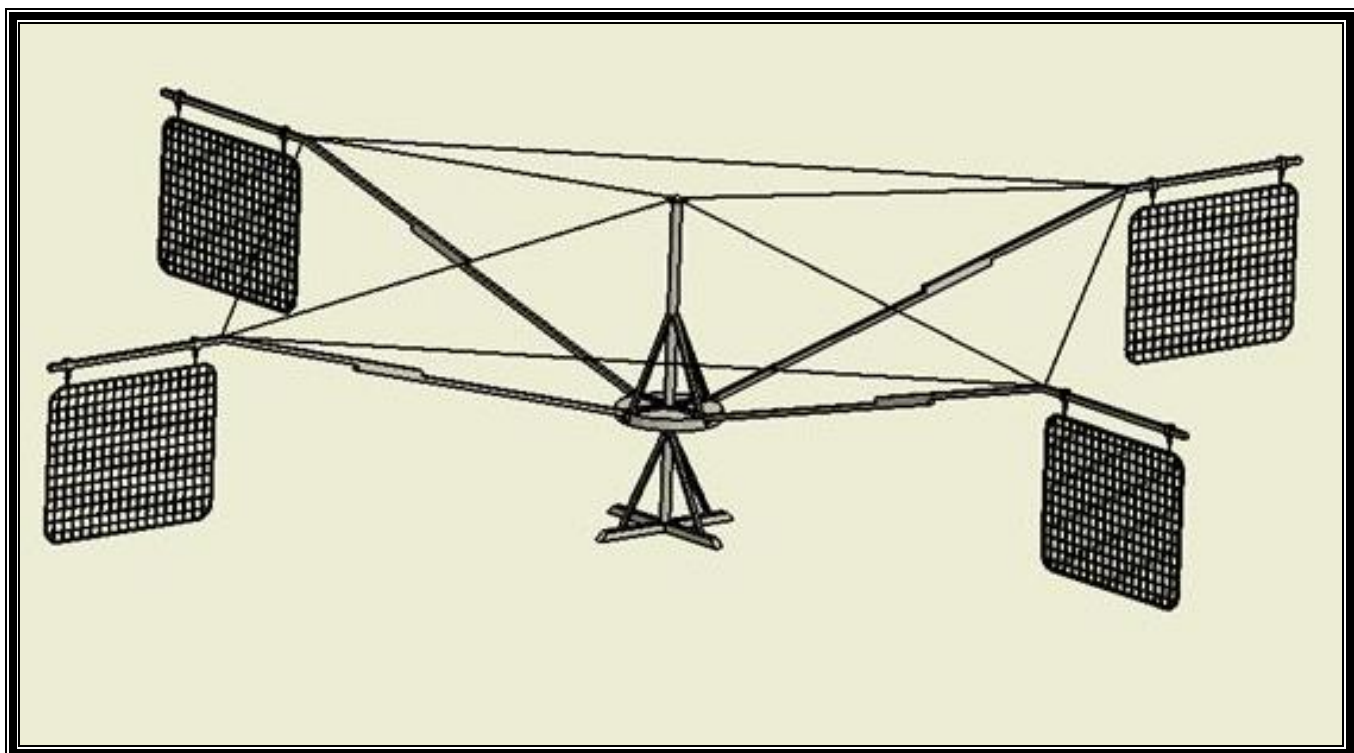

ALFAKO
Ul: Czerniejewska 52
62-270 Kłeczeko

1. Wylewamy fundament zgodnie z załączonym rysunkiem (1700 x 1700 głębokość 500). Fundament wylany równo z powierzchnią gruntu.(Rys 1)

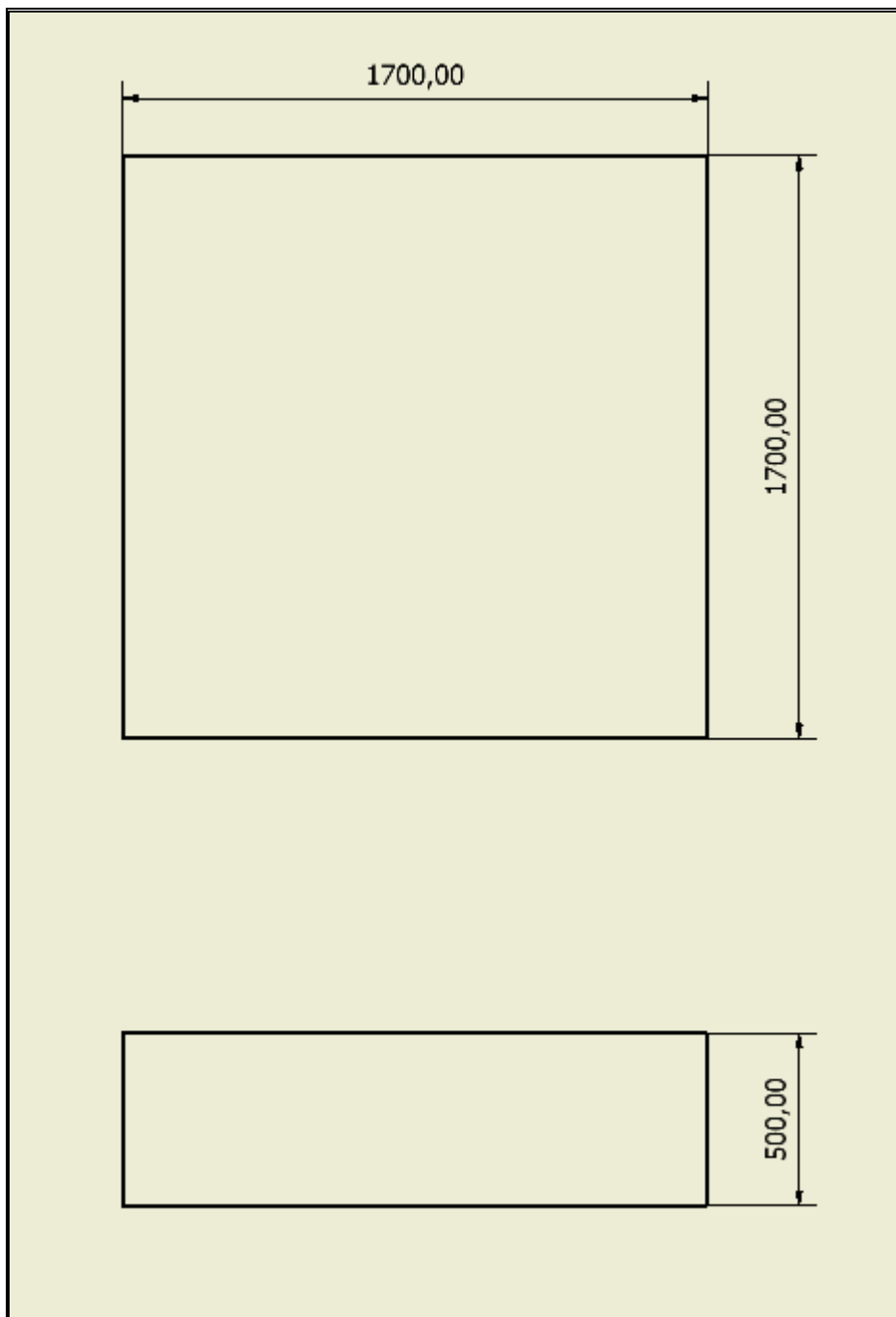

Rys.1

2. Na wylana kostkę fundamentową stawiamy i pionujemy wieżę urządzenia. Przez istniejące otwory w spodnim krzyżu wywiercamy otwory w fundamencie pod śruby kotwiące na głębokość 230 mm. (Rys 2)

Zatapiamy kotwy zgodnie z instrukcją zawartą na opakowaniu kleju. Po upływie 24 h dociągamy nakrętki śrub kotwiących.

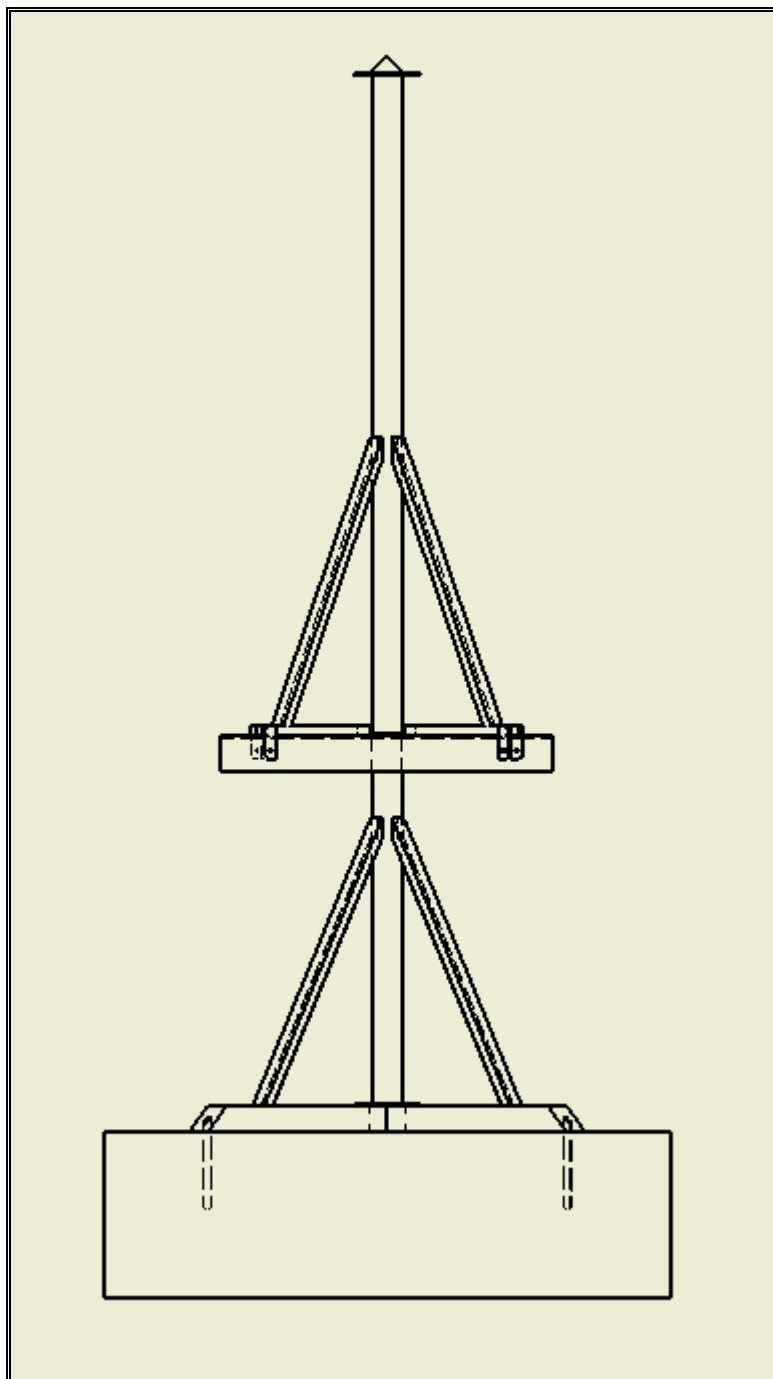

Rys 2

3. Następnie mocujemy ramię karuzeli do stelaża za pomocą śrub M 12 x 100. (rys 3) Podobnie robimy z trzema pozostałymi ramionami.

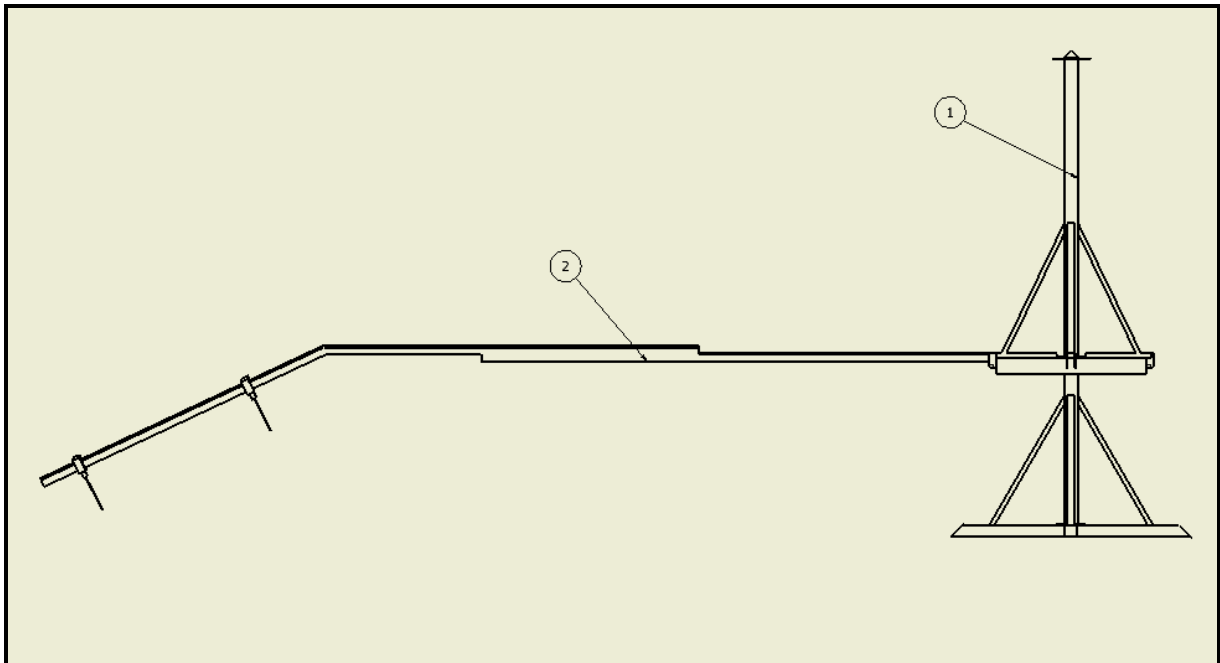

Rys 3

- 1) stelaż
- 2) ramię

4. Po przykręceniu ramiona mocujemy linki łączące ramię ze stelażem (w skutek czego ramiona unoszą się do góry) oraz linki łączące ramiona. (rys 4)

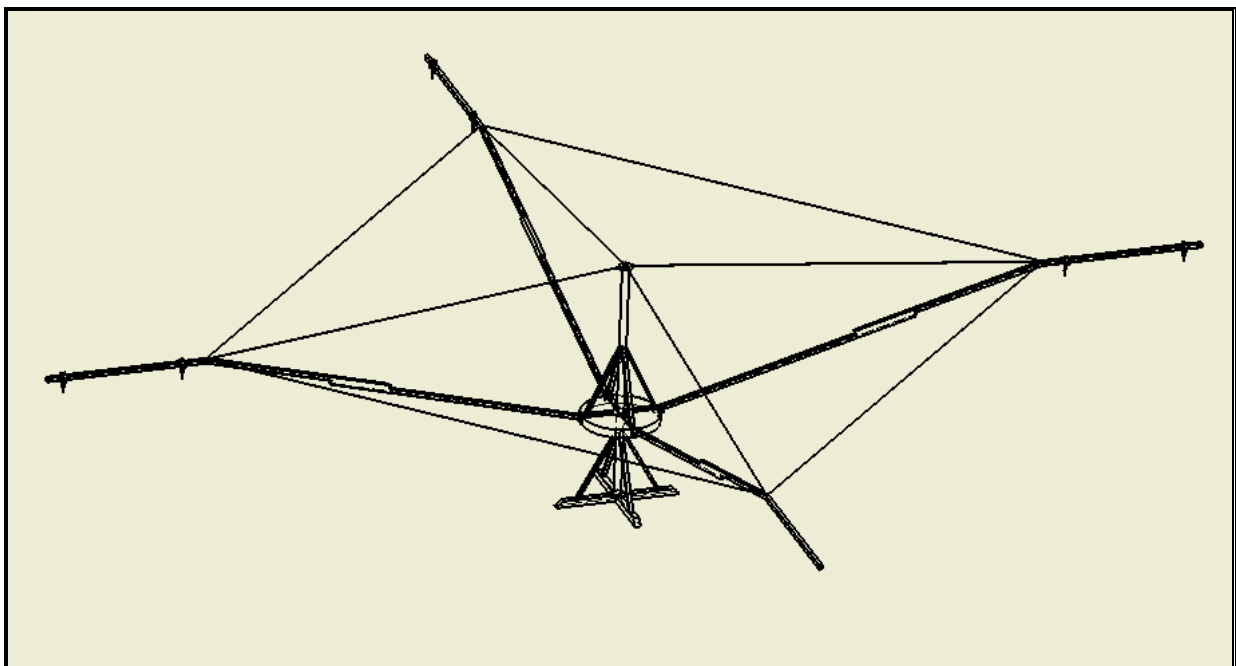

Rys 4

5. Do ramion rozłożonej karuzeli montujemy siatki na łańcuszkach umiejscowionych na ramionach. (Rys 5)

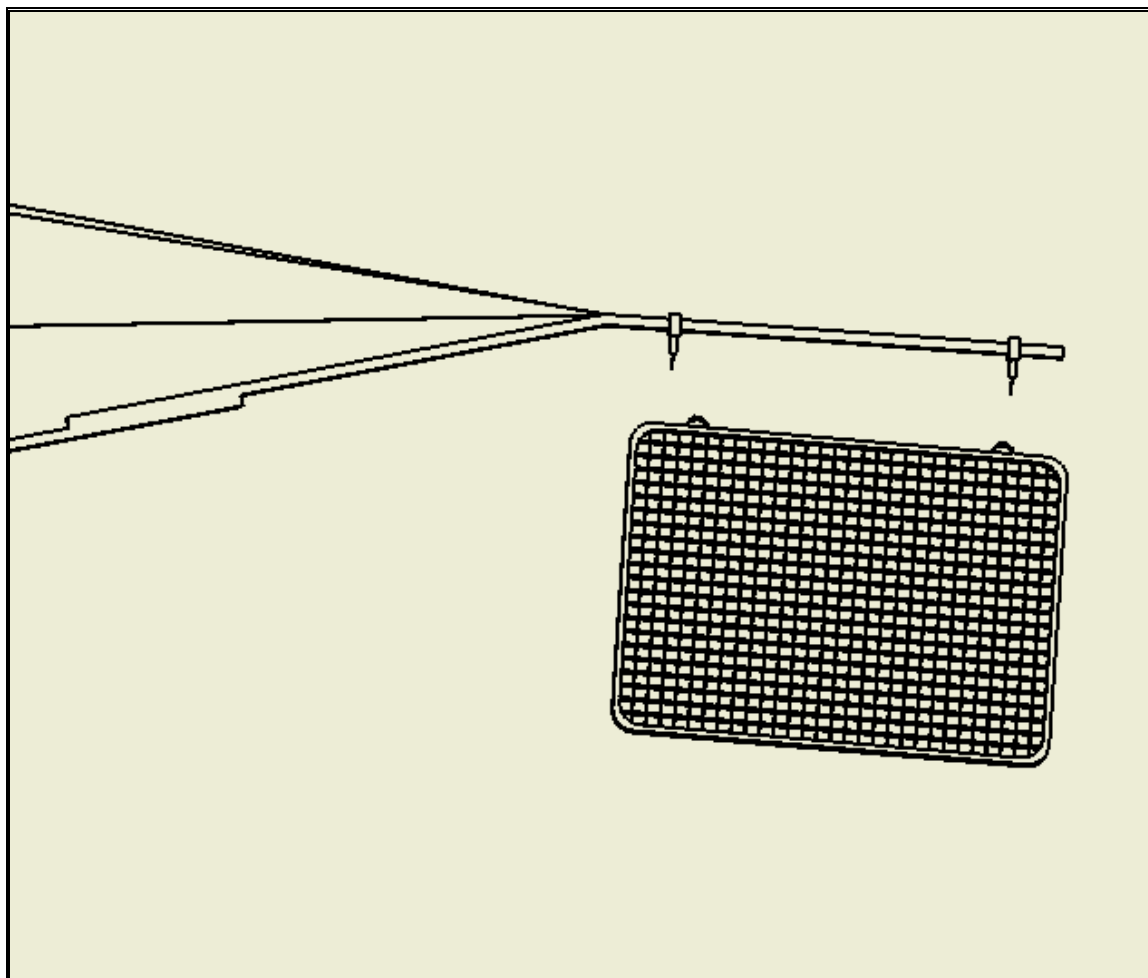

Rys 5

UWAGA!!!

- 1) PASKI KLINOWE MOŻNA NACIĄGAĆ DOPIERO PO ZMONTOWANIU CAŁEJ KARUZELI
- 2) ZABRANIA SIĘ RUSZANIA KARYZELĄ PRZY WYŁĄCZONYM SILNIKU (GROZI TO ZERWANIEM PASKA)
- 3) NIE PODNOSIĆ KARUZELI ZA STÓŁ!!

6. Podłączamy szafkę sterowniczą zgodnie ze schematem

